



SUBARU



FORESTER

**JAPAN
PREMIUM
LINE**



Đẳng Cấp Khai Phá Giới Hạn

Forester hoàn toàn mới – bạn đồng hành tin cậy cho những hành trình phiêu lưu thú vị của cả gia đình. Thiết kế vuông vức góc cạnh, đậm tính thể thao phản ánh mạnh mẽ tinh thần phiêu lưu khám phá trong mọi hoàn cảnh.

Vẫn là mẫu xe giành cho gia đình, Forester cam kết mang đến sự tự tin an tâm tuyệt đối, cảm giác thoải mái cho từng hành khách, và cảm hứng lái đầy phấn khích – để mỗi chuyến đi là một trải nghiệm trọn vẹn và đáng nhớ.



Đẳng Cấp Dẫn Lối Hành Trình

Forester hoàn toàn mới trang bị màn hình trung tâm 11.6 inch hiện đại, giúp bạn dễ dàng kiểm soát hành trình và tận hưởng các tiện ích giải trí một cách trực quan. Kết nối điện thoại thông minh không dây cùng các công nghệ an toàn tiên tiến mang đến sự an tâm và êm ái trên mọi cung đường. Không gian nội thất rộng rãi, thoáng đãng mang đến trải nghiệm thoải mái và thư giãn trong suốt hành trình cầm lái của bạn và gia đình.

- 1 Chỉ có trên phiên bản 2.0i-S EyeSight và có thể không tương thích với tất cả các dòng điện thoại di động.
- 2 Đã được đăng ký của Apple Inc., tại Hoa Kỳ và các quốc gia khác
- 3 Thương hiệu thuộc sở hữu của Google Inc.
- 4 Chỉ có trên phiên bản 2.0i-S EyeSight.



Tính năng
Sạc không dây¹

Kết nối không dây với Apple
CarPlay² và Android Auto³

Hệ thống camera 360
Multi View Monitor⁴





Không Gian Rộng Rãi Vượt Trội

Với không gian rộng rãi hàng đầu phân khúc cho cả hàng ghế trước và sau, Forester mang đến sự thoải mái ở từng vị trí ngồi - từ khoảng cách vai, khuỷu tay đến chỗ duỗi chân. Từng chi tiết đều được thiết kế tỉ mỉ, từ cách bố trí ghế ngồi hợp lý đến khoảng sáng đầu rộng rãi, tất cả nhằm mang lại những chuyến đi dễ chịu và thư giãn nhất cho mọi hành khách.

Apple CarPlay và/hoặc Android Auto có thể không khả dụng tại một số khu vực địa lý. Ngoài ra, khả năng tương thích có thể thay đổi tùy theo thông số kỹ thuật của điện thoại thông minh. Vui lòng liên hệ đại lý Subaru Ủy quyền gần nhất để biết thêm chi tiết. Người lái xe luôn phải chịu trách nhiệm đảm bảo việc lái xe an toàn và tập trung. Vui lòng không thao tác màn hình cảm ứng khi đang điều khiển xe.



Cốp Điện Tích Hợp Cảm Biến Đá Cốp

Việc đóng hoặc mở cốp xe trở nên dễ dàng khi chỉ cần đá nhẹ chân để bạn hoàn toàn rảnh tay, và tiện lợi hơn nếu khi cả hai tay đang bận xách đồ.



Ghế Sau Gập Linh Hoạt 60/40

Khoang hành lý rộng rãi đáp ứng trọn vẹn mọi nhu cầu hành lý và di chuyển của bạn. Bên cạnh đó, hàng ghế sau gập theo tỷ lệ 60/40 giúp bạn dễ dàng tối ưu không gian để mang theo các vật dụng cỡ lớn hoặc hành lý có chiều dài lớn.

Không Gian Riêng Cho Cả Gia Đình

Khung gầm được cải tiến giúp hạn chế tiếng ồn và rung động không mong muốn, mang lại không gian yên tĩnh cho tất cả hành khách phía trước và phía sau. Dù di chuyển trên đường phố đông đúc hay địa hình gồ ghề, sự yên tĩnh luôn được ưu tiên, cho phép mọi người tận hưởng những khoảnh khắc ấm áp bên nhau.

Khe Thoát Gió Trước Điều Tiết Luồng Gió

Tăng cường sự ổn định và êm ái khi lái xe, mang lại sự ổn định và thoải mái, góp phần cải thiện khả năng xử lý an toàn và mang lại cảm giác lái chắc chắn, hạn chế tối đa sự lắc lư bên trong xe.





Ghế Ngồi Thiết Kế Công Thái Học Giảm Mệt Mỏi

Nơi Sự Đẳng Cấp Kết Hợp Với Chất Phiêu Lưu

Tự tin khám phá mọi hành trình với khả năng vận hành linh hoạt và vượt địa hình ấn tượng của Forester hoàn toàn mới. Từ những cung đường gồ ghề đến phố thị nhộn nhịp, Forester mang đến sự linh hoạt tối đa và cảm giác an tâm ở mọi nơi bạn đến.



X-MODE 2 CẤP ĐỘ* CẢI TIẾN

Kích hoạt chất lái xe phiêu lưu đích thực với chế độ địa hình X-MODE 2 cấp độ, dễ dàng chuyển đổi giữa chế độ [SNOW/DIRT] hoặc [D.SNOW/MUD] thông qua màn hình cảm ứng 11.6 inch tùy thuộc vào từng điều kiện mặt đường.

*Chỉ có trên phiên bản iS EyeSight



CHẾ ĐỘ LÁI THÔNG MINH SI-DRIVE

Chế độ lái thông minh Subaru (SI-DRIVE) linh hoạt thay đổi theo nhu cầu của người lái, từ chế độ Intelligent (I) tiết kiệm nhiên liệu đến chế độ Sport (S) thể thao, mang đến cảm giác phấn khích mỗi khi tăng tốc.

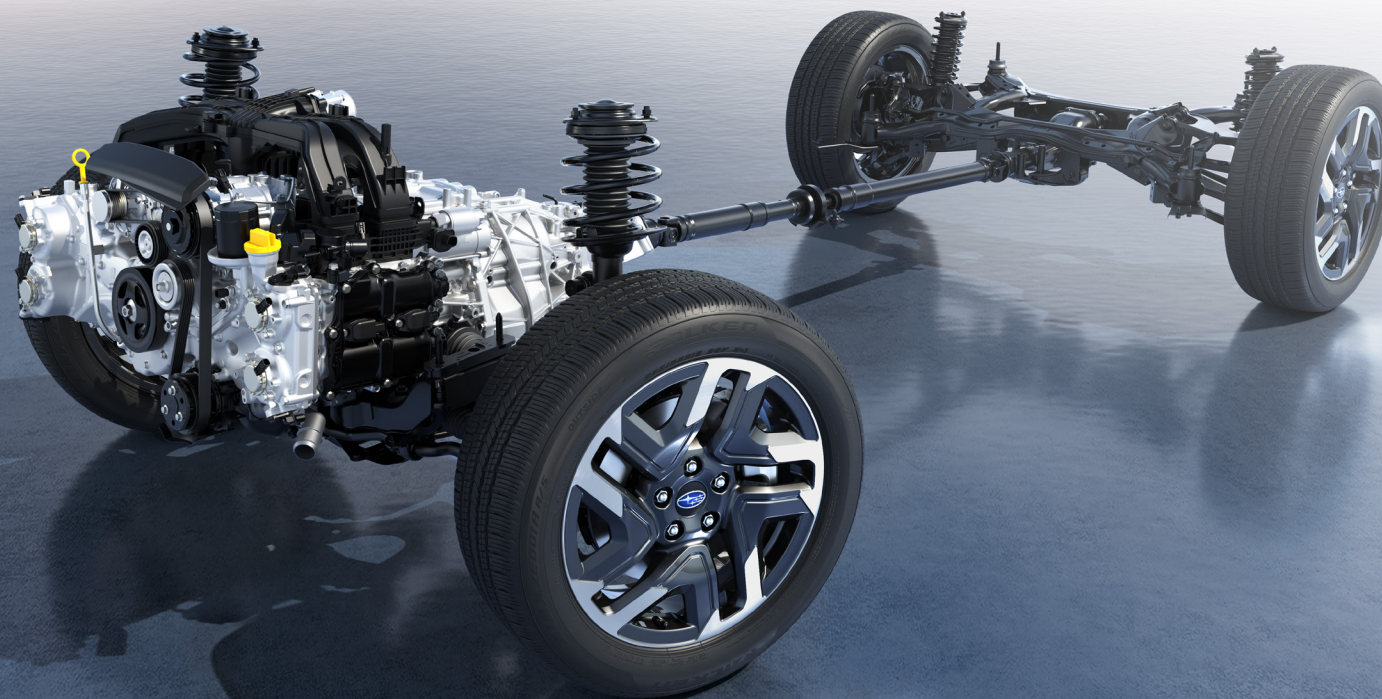

CÔNG NGHỆ CỐT LÕI CỦA SUBARU

SỰ KHÁC BIỆT CỦA SUBARU

Công nghệ cốt lõi Subaru là DNA đặc trưng của thương hiệu Subaru và cho phép tận hưởng một trải nghiệm lái thật khác biệt chỉ có thể tìm thấy ở các mẫu xe Subaru. Những công nghệ cốt lõi này cho phép xe Subaru luôn đạt được những tiêu chuẩn nghiêm ngặt của thương hiệu về khả năng vận hành, sự thoải mái, an toàn và tính tin cậy tuyệt đối đồng thời vẫn đảm bảo mang đến giá trị cốt lõi của Subaru: Sự Phấn Khích và An Tâm tuyệt đối cho mọi hành khách..

01 Hộp số Lineartronic + Hệ dẫn động AWD phân chia mô-men xoắn chủ động

Hộp số Lineartronic tự động điều chỉnh theo bất kì tỉ số truyền tối ưu nằm trong phạm vi nhằm giúp việc chuyển số mượt mà và liên tục, cho phép động cơ hoạt động tối ưu nhất trong dải hiệu suất của mình để đạt được hiệu quả tăng tốc, hiệu suất vận hành tốt và mức tiêu hao nhiên liệu tiết kiệm hơn. Khi cùng đồng bộ vận hành với hệ dẫn động AWD điều hướng mô-men xoắn chủ động của Subaru, mô-men xoắn mặc định sẽ được cân bằng hoàn hảo giữa cầu trước và cầu sau, và điều chỉnh tương thích với từng điều kiện cần dùng lực kéo trong thực tế.

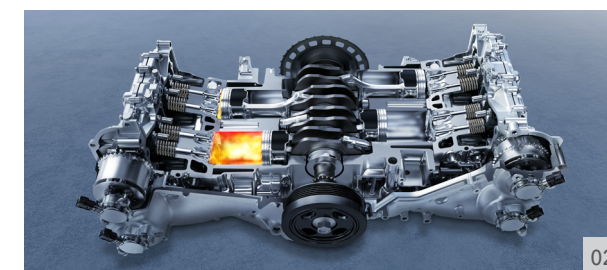

02 Động cơ BOXER

Động cơ Boxer với thiết kế nằm ngang đối xứng, là dạng cấu hình động cơ có cấu tạo 4 xy-lanh di chuyển đối xứng theo phương ngang. Subaru là thương hiệu luôn cam kết sử dụng động cơ SUBARU BOXER trong hơn 50 năm qua vì những ưu điểm vượt trội so với những loại động cơ khác, cùng với sự bền bỉ và đáng tin cậy cho các mẫu xe.



04

05



03

06

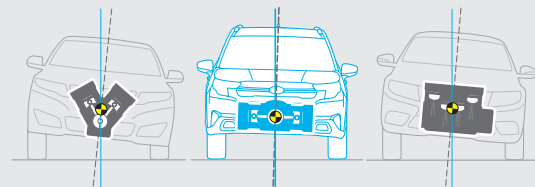

03 Hệ khung gầm toàn cầu Subaru (SGP)

Những cải tiến công nghệ hiện đại nhất đã được ứng dụng cho Hệ Khung Gầm Toàn Cầu Subaru và kết cấu khung trong liền mạch, cùng với hệ dẫn động SAWD của Subaru được không ngừng tinh chỉnh trong hơn 50 năm qua, cho phép mọi hành khách trên xe luôn được tận hưởng sự thú vị và an tâm tuyệt vời. Nhờ vào việc ứng dụng keo kết dính nhiều hơn ở hệ thống khung gầm, độ cứng vững và ổn định khi lái được cải thiện đáng kể để mọi người có một trải nghiệm trọn vẹn và vui vẻ nhất.

04 Kết cấu khung liền khối

Cấu trúc khung xe liền khối và ứng dụng nhiều hơn vật liệu kết dính giúp giảm thiểu các rung động bất chợt khi lái. Cảm giác đánh lái đồng nhất với chuyển động thân xe mang lại cảm giác lái vượt trội và sự ổn định trên mọi cung đường.

05 Công nghệ giám sát người lái (DMS)*

Hệ thống Giám sát người lái (DMS) là một hệ thống hỗ trợ an toàn tiên tiến, sử dụng camera chuyên dụng và phần mềm nhận dạng khuôn mặt để theo dõi tình trạng mệt mỏi hoặc mất tập trung của người lái. Hệ thống cho phép đăng ký tối đa năm người lái và tự động điều chỉnh các cài đặt lái xe theo sở thích của từng người, mang đến trải nghiệm lái cá nhân hóa thoải mái và tiện nghi.

06 Sự cân bằng tuyệt vời

Thiết kế phẳng và nằm ngang của động cơ mang lại đặc tính tự động cân bằng và vững vàng, giảm thiểu rung động hơn những loại động cơ khác.

*Chỉ có trên phiên bản iS EyeSight

An Toàn Tiên Tiến cho Mọi Hành Trình

Trải nghiệm lái xe với sự an tâm nhờ các tính năng an toàn tiên tiến của Subaru. Forester hoàn toàn mới đặt sự an toàn của bạn lên hàng đầu trong mọi hành trình với công nghệ EyeSight*1 và những cải tiến trên hệ khung gầm toàn cầu Subaru. Ngoài ra, HỆ THỐNG HỖ TRỢ DỪNG XE KHẨN CẤP mới được trang bị, giúp bảo vệ bạn tối đa và mang lại sự tự tin sau tay lái, bằng cách phát hiện và phản hồi các vấn đề tiềm ẩn liên quan đến người lái.



Công nghệ EyeSight*1 mới nhất của Subaru

Với công nghệ EyeSight*1 mới nhất của Subaru, hiện được trang bị thêm camera đơn góc rộng, tính năng an toàn được nâng cao hơn nữa nhờ mở rộng đáng kể phạm vi nhận diện phía trước, đặc biệt đối với người đi bộ và xe đạp, đảm bảo lái xe an toàn hơn.

CƠ BẢN

Tầm nhìn vượt trội, vị trí lái tối ưu và các nút điều khiển trực quan giúp bạn luôn an toàn ngay từ khi bước vào xe.

CHỦ ĐỘNG

Những công nghệ cốt lõi như Hệ dẫn động 4 bánh toàn thời gian đối xứng SAWD và Hệ khung gầm toàn cầu Subaru cho phép kiểm soát chính xác các yếu tố cơ bản của việc lái xe, bao gồm tăng tốc, chuyển hướng và phanh.

PHÒNG TRÁNH

Các công nghệ an toàn tiên tiến như EyeSight*1 giúp tránh va chạm trước khi chúng xảy ra.

BỊ ĐỘNG

Được thiết kế để bảo vệ bạn trong trường hợp xảy ra va chạm, với các tính năng như bố trí động cơ bảo vệ khoang cabin, Hệ khung gầm toàn cầu Subaru và túi khí SRS*2.

*1 EyeSight là hệ thống hỗ trợ lái xe, tuy nhiên có thể không hoạt động tối ưu trong mọi điều kiện lái. Người lái vẫn luôn chịu trách nhiệm đảm bảo lái xe an toàn, tập trung và tuân thủ các quy định giao thông. Hiệu quả của hệ thống phụ thuộc vào nhiều yếu tố như tình trạng bảo dưỡng xe, thời tiết và điều kiện đường xá. Vui lòng tham khảo Sổ Tay Hướng Dẫn Sử Dụng để biết đầy đủ chi tiết về cách vận hành và các giới hạn của EyeSight, bao gồm cả các chức năng được đề cập trong brochure này.

*2 Hiệu quả khi được sử dụng kết hợp với dây đai an toàn.

Người lái luôn chịu trách nhiệm đảm bảo lái xe an toàn, tập trung và tuân thủ các quy định giao thông. Vui lòng không hoàn toàn phụ thuộc vào các tính năng an toàn này khi lái xe. Hệ thống này có những giới hạn nhất định. Để biết đầy đủ chi tiết về cách vận hành và các giới hạn của hệ thống, vui lòng tham khảo Sổ Tay Hướng Dẫn Sử Dụng. Xin liên hệ đại lý để được cung cấp thêm thông tin chi tiết.



Các Tính Năng Hỗ Trợ Người Lái EyeSight

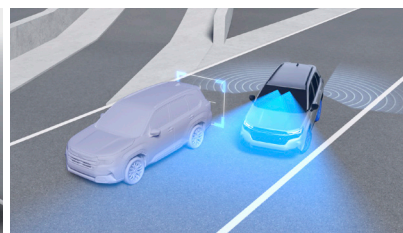
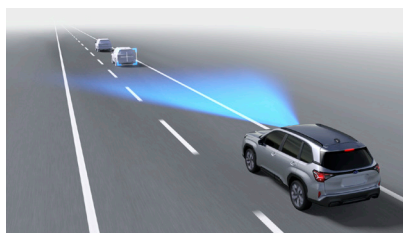
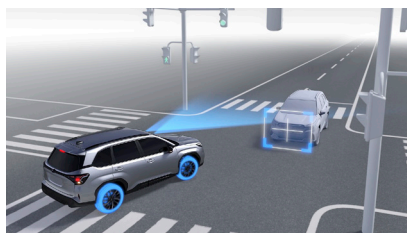

Hệ Thống Phanh Tránh Va Chạm^{*1}

Có thể giúp tránh va chạm bằng cách phát tín hiệu âm thanh, đèn cảnh báo nhấp nháy và hỗ trợ phanh khi hệ thống phát hiện khả năng cao xảy ra va chạm phía trước trong các khu vực có tầm nhìn kém, chẳng hạn như tại ngã tư hoặc khi rời khỏi chỗ đậu xe.

Kiểm Soát Bướm Ga Tránh Va Chạm

Khi phía trước có chướng ngại vật mà bạn vô tình vào số D thay vì R, chiếc xe sẽ ngay lập tức cảnh báo bằng âm thanh và đèn nhấp nháy đồng thời tự động giảm công suất động cơ. Nhờ đó, xe giúp bạn hạn chế tối đa nguy cơ va chạm phía trước và bảo vệ an toàn cũng như giảm thiểu hư hại cho phương tiện.

Kiểm Soát Hành Trình Thích Ứng

Có thể quan sát phía trước và tự động điều chỉnh tốc độ và khoảng cách với xe phía trước, mang lại sự thuận tiện khi di chuyển trong điều kiện giao thông đông đúc.

Đánh Lái Khẩn Cấp Tự Động

Với chức năng hỗ trợ đánh lái tự động, hệ thống có thể giúp tránh va chạm bằng cách nhận diện vạch kẻ làn đường để đánh giá xem có đủ khoảng trống để đánh lái an toàn, nhằm phòng tránh nguy cơ va chạm phía trước.

Các Tính Năng Hỗ Trợ Người Lái Khác:

- Đánh Lái Khẩn Cấp Tự Động
- Đèn Pha Thông Minh (HBA)^{*2}
- Hỗ Trợ Giữ Làn và Hỗ Trợ Đánh Lái Theo Xe Phía Trước
- Tránh Chệch Làn Đường^{*3}
- Cảnh Báo Xe Phía Trước Di Chuyển

Các Tính Năng An Toàn Tiêu Chuẩn

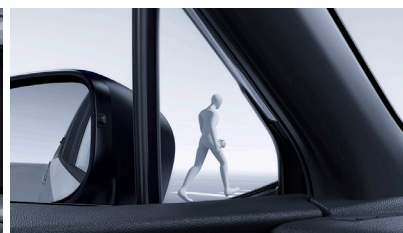

Hỗ Trợ Dừng Xe Khẩn Cấp EDSS

Có thể tự động dừng xe hoàn toàn khi phát hiện người lái không có tác động lên vô lăng trong một khoảng thời gian dài, cho thấy có thể xảy ra tình huống khẩn cấp. Tính năng này giúp phòng tránh va chạm và đảm bảo an toàn cho cả hành khách và những người tham gia giao thông khác.

Đèn Chiếu Góc Cua LED

Đèn LED chiếu góc cua giúp chiếu sáng khu vực phía trước xe khi rẽ, hỗ trợ phát hiện sớm người đi bộ và xe đạp để phòng tránh tai nạn.

Hệ Thống Túi Khí SRS

Forester hoàn toàn mới nâng cao khả năng bảo vệ với các tính năng an toàn tiên tiến, bao gồm túi khí SRS cho đệm ghế hàng khách nhằm tăng cường an toàn khi va chạm phía trước. Với tổng cộng 8 túi khí, xe được thiết kế để giúp bảo vệ bạn và hành khách trên mọi hành trình.

Tầm Nhìn Vượt Trội

Được thiết kế với mục tiêu an toàn, Forester hoàn toàn mới ưu tiên nâng cao tầm nhìn trong các tình huống lái xe thực tế. Tầm nhìn rõ ràng hơn giúp phát hiện sớm các vật cản, mang lại sự an tâm trên mọi hành trình.

Các Tính Năng An Toàn Khác:

- Điều hướng mô men xoắn chủ động
- Giữ phanh tự động
- Mui xe và trần cabin an toàn khi lật
- Khả năng tránh va chạm
- Phanh tự động khi lùi (RAB)^{*2}
- Khung xe gia cường hình nhẵn
- Đèn pha tự điều chỉnh theo góc lái (SRH)
- Hệ thống phát hiện phương tiện phía sau (SRVD)
- Kiểm soát cân bằng điện tử VDC

Hình ảnh chỉ mang tính minh họa. Thông số kỹ thuật chi tiết có thể thay đổi.

*1 Hệ thống Phanh tránh va chạm có thể không hoạt động trong mọi tình huống. Tùy thuộc vào sự chênh lệch tốc độ so với vật thể, chiều cao của vật thể và các điều kiện khác, không phải tình huống nào cũng đáp ứng đủ điều kiện cần thiết để EyeSight hoạt động tối ưu.

*2 Chỉ có trên phiên bản iS EyeSight

*3 Giúp phòng tránh việc chệch làn đường, ngay cả trên những con đường không có vạch kẻ làn. Bằng cách nhận biết ranh giới bên ngoài đường như bãi cỏ, hệ thống có thể hỗ trợ điều khiển vô lăng để giữ xe của bạn đi đúng làn đường.

*4 Hiệu quả khí được sử dụng kết hợp với dây đai an toàn.

CÁC PHIÊN BẢN

FORESTER 2.5i-S EyeSight

KÍCH THƯỚC D x R x C: 4655 x 1830 x 1730 mm
ĐỘNG CƠ Đối xứng nằm ngang, 4 xi-lanh, 2.5L DOHC 16 van
DUNG TÍCH 2498cc
CÔNG SUẤT TỐI ĐA 185 PS / 5,800 vòng/phút
MÔ MEN XOẮN TỐI ĐA 247 Nm / 3,700 vòng/phút
HỘP SỐ Lineartronic CVT giả lập 8 cấp số



Xám Xanh Ngọc Trai

FORESTER 2.5i-L EyeSight

KÍCH THƯỚC D x R x C: 4655 x 1830 x 1730 mm
ĐỘNG CƠ Đối xứng nằm ngang, 4 xi-lanh, 2.5L DOHC 16 van
DUNG TÍCH 2498cc
CÔNG SUẤT TỐI ĐA 185 PS / 5,800 vòng/phút
MÔ MEN XOẮN TỐI ĐA 247 Nm / 3,700 vòng/phút
HỘP SỐ Lineartronic CVT giả lập 8 cấp số



Xanh Dương Ánh Kim



TÍNH NĂNG



Đèn Pha LED



Mâm Hợp Kim Nhôm 18-icnh



Đèn Sương Mù Trước LED



Thanh Giá Nóc (Kiểu Thể Thao) Chỉ có trên iS EyeSight
Thanh Giá Nóc (Kiểu Bậc Thang) Chỉ có trên iL EyeSight



Cổng USB Phía Trước (Type-A và C) và Cổng USB Phía Sau



Ghế Lái Chỉnh Điện 10 Hướng



Cửa Sổ Trời Chỉnh Điện,
Có Thể Điều Chỉnh Độ Nghiêng



Hệ Thống Điều Hòa Phía Sau



Móc Treo Hành Lý

MÀU SẮC NGOẠI THẤT

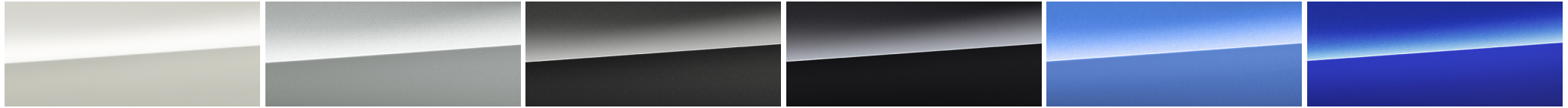

Trắng Ngọc Trai

Bạc Ánh Kim

Xám Bạc Ánh Kim

Đen Pha Lê

Xanh Dương Ánh Kim

Xanh Lam Ánh Kim

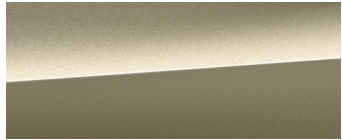

Xanh Lục Ánh Kim

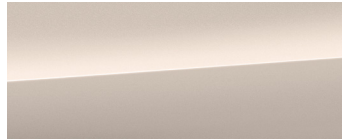

Vàng Ánh Kim

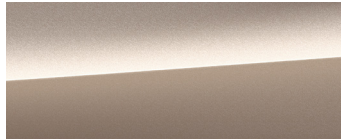

Nâu Đồng Ánh Kim

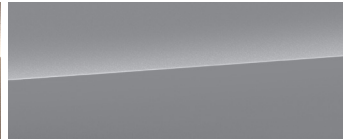

Xám Xanh Ngọc Trai

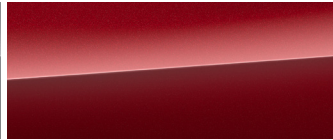

Đỏ Ngọc Trai

CHẤT LIỆU GHẾ



Da - Màu Đen
(2.5i-S EyeSight)

Da - Màu Nâu
(2.5i-S EyeSight)

Nỉ - Màu Xám
(2.5i-L EyeSight)

KÍCH THƯỚC

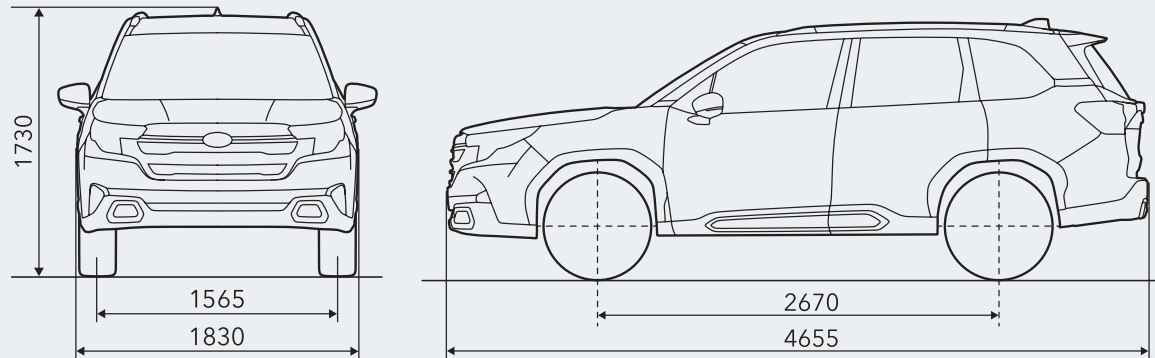

Kích thước được đo theo tiêu chuẩn đo lường của Tập đoàn SUBARU.

